

Home > News

Colonna doccia XT486 by CRISTINA Rubinetterie: rigore creativo

10 Ottobre 2022



Naomi Hasuike, architetto e designer, firma il progetto della nuova colonna doccia di CRISTINA Rubinetterie. Un prodotto armonico, funzionale e perfettamente coerente con l'offerta stilistica dell'azienda

Semplicità, coerenza formale, funzionalità. Per **Naomi Hasuike**, architetto e designer dello studio **Makio Hasuike & Co.**, la progettazione della **colonna doccia XT486** di **CRISTINA Rubinetterie** è stata una vera e propria sfida. Il **CRISTINA Design Lab**, dipartimento interno di Ricerca e Sviluppo, in collaborazione con la designer nonché Art Director di prodotto del brand ha impiegato due anni di lavoro per approdare al prodotto finale (*nell'immagine qui sotto lo schizzo del progetto*). Si è dovuto mantenere un'estetica bilanciata e compatibile con le altre collezioni dell'azienda già presenti nell'offerta e un processo produttivo lineare. Ma tant'è: l'obiettivo è stato raggiunto appieno.

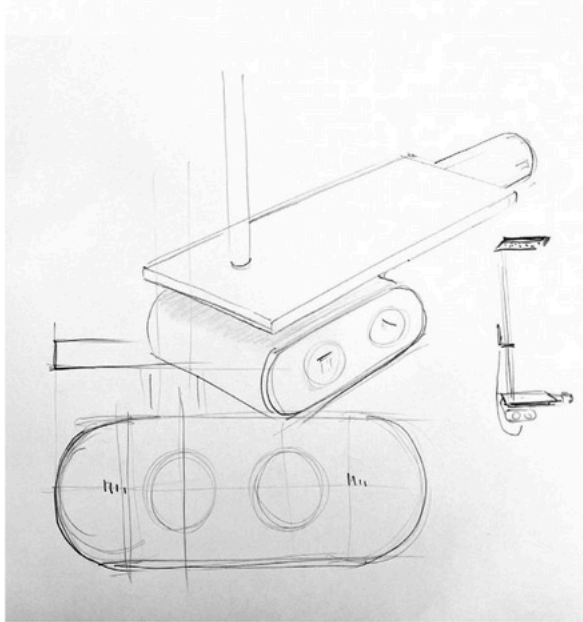

Inediti rapporti di asimmetria

La colonna doccia XT486, che deriva dal **miscelatore termostatico Thermo Up**, si fa notare per il rigore geometrico, mantenendo tuttavia una particolare morbidezza nei dettagli e un'indiscutibile **accuratezza nelle finiture**. Il piccolo ripiano, che si allunga sopra il comando, ne determina l'autosufficienza, perché, utilizzabile come superficie di appoggio. Ogni altro accessorio è così superfluo, dettaglio particolarmente utile nelle cabine doccia di ridotte dimensioni. Per assicurare l'**armonia** del tutto, il soffione si allinea al piano di appoggio, ribadendo lo stesso andamento e la stessa proporzione. Anziché violare, l'**asimmetria del saliscendi** finisce per esaltare questo gioco di forme geometriche. La colonna doccia XT486 si inserisce nel **nuovo catalogo di CRISTINA Rubinetterie**, dove è evidente la capacità di realizzare prodotti trasversali, concepiti per la casa e per il contract, senza mai voler dare prova di esagerati tecnicismi o di una predominante legata all'innovazione, puntando invece sulla pulizia visiva, la semplificazione e la funzionalità.

La designer Naomi Hasuike

Architetto e designer, Naomi Hasuike lavora da oltre vent'anni nello studio **Makio Hasuike & Co.** fondato dal padre, conservando una propria visione progettuale che trasferisce allo studio contribuendo alla realizzazione di innumerevoli progetti di successo. Per **CRISTINA Rubinetterie**, nell'arco di oltre vent'anni di collaborazione, ha contribuito allo sviluppo dell'immagine del brand attraverso numerosi progetti primari di branding design, di allestimenti e di architettura incluso anche il progetto dello showroom di Milano, inoltre, dal 2017 svolge il ruolo di art director prodotto.

